

PRODUKTKATALOG

2022 / 2023



Mehr als
25 Jahre
Erfahrung
in der Welt der
Absaugtechnologie

Wer ist Delfin?

Im Jahre 1991 wurde Delfin in Italien ins Leben gerufen. Die Idee des Gründers bestand darin, innovative und effiziente Lösungen für die industrielle Absaugung anzubieten. Durch die kontinuierliche Entwicklung von mehr als 25 Jahren ist Delfin heute auf dem neuesten Stand der Technik in Bezug auf Qualität und Design. Delfin gehört zu den weltweiten Marktführern. Darüber hinaus verfügt das Unternehmen über ein breites Spektrum an Industriesaugern und ist in der Lage, seinen Kunden einen Rundum-Service im Gebiet der industriellen Absaugtechnik anzubieten.

Made in Turin



Delfin stellt alle seine Produkte in Turin, Italien her. Unsere Zulieferer kommen überwiegend aus Italien und Deutschland. Delfin steht für effiziente Produktqualität und ist bestrebt sich im Gebiet der Absaugtechnik immer weiter zu entwickeln.

Vision



Delfin ist ein Unternehmen, das nie aufhört zu wachsen und Innovationen in der Welt der Absaugtechnologie zu schaffen. Wir schaffen Werte mit dem Ziel, gemeinsam mit unseren Partnern, unseren Kunden und unseren Mitarbeitern zu wachsen.

Mission



Jeden Tag arbeiten wir daran innovative Lösungen zu schaffen, um Sicherheit und hohe Qualität zu gewährleisten und die Produktivität zu steigern.



Eine Welt voller Möglichkeiten

Warum Delfin wählen?

Delfin ist in der Lage einen 360-Grad-Service im Bereich der industriellen Absaugtechnologie anzubieten. Delfin schafft für Sie Produkte mit Leidenschaft und Innovation. Die Qualitätskontrolle nach ISO 9001 garantiert Ihnen die mehrstufige Kontrolle vom Wareneingang der Komponenten über die Verpackung bis hin zum Versand der fertigen Maschine. Unsere Entwicklungsabteilung, bestehend aus 20 Ingenieuren, entwickelt gerne individuelle Lösungen für Sie.

Personalisierung



Mehr als 20 Konstrukteure entwickeln personalisierte Lösungen. Die eigene Pulverbeschichtungsanlage ermöglicht nahezu jede Sonderfarbe.

Bufferstock



Bestseller immer auf Lager. Delfin hat sich zum Ziel gesetzt, den Kunden einen ausgezeichneten Lieferservice anzubieten.

Umfangreiche Produktpalette



Wir stellen Ihnen mehr als 130 Standard-Modelle an Industriesaugern in mehr als 7 unterschiedlichen Ausführungen zur Verfügung. Somit sind wir in der Lage, eine perfekte Lösung für nahezu jeden Bedarf zu entwickeln.

Service Supply Chain



Wir stellen jedem Kunden ein Team von Spezialisten für jeden Bereich zur Verfügung. Die direkte und persönliche Kommunikation mit unseren Partnern ist höchste Priorität.



Vorgänge, einschließlich
Behälter, dürfen nur
für die entsprechende
Anwendung das vollständige



**Absolute
Zuverlässigkeit,
garantierte
Leistung**

Delfin Service

Delfin Produkte bieten Ihnen viele Vorteile: Hohe Qualität, Langlebigkeit, Sicherheit, schnellen Versand, sowie eine Garantie von 12 bzw. 24 Monaten. Wir garantieren einen schnellen und präzisen Kundenservice. Delfin ist bestrebt, Ihre Anfragen in weniger als 24 Stunden zu bearbeiten.

Referenzen



Dank der Qualität unserer Produkte und Dienstleistungen haben sich bekannte Global Player für Delfin entschieden. Die Referenzen für Delfin sind nicht nur Namen oder Logos, sondern auch perfekte Beispiele für Erfolg und echte Lösungen, die die Effizienz von Unternehmen erhöhen.



Zertifizierte Qualität und Produktivität



Zertifizierungen

Ein zertifiziertes Produkt ist ein sicheres Produkt. Die Hochleistungs-Industriesauger für gefährliche Anwendungen sind zertifiziert, um die Sicherheit des Anwenders und die Einhaltung der Normen und Richtlinien nach ATEX, ISO, IFA, CE, FDA usw. zu gewährleisten.



CE Konform



ISO Zertifizierung
9001:2015



ATEX
Zertifizierung



Zertifizierung
ETL Intertek

Unser Ziel ist es, unseren Kunden vom Design bis hin zur Zertifizierung ein Höchstmaß an Produktqualität, Sicherheit und Funktionalität zu garantieren.



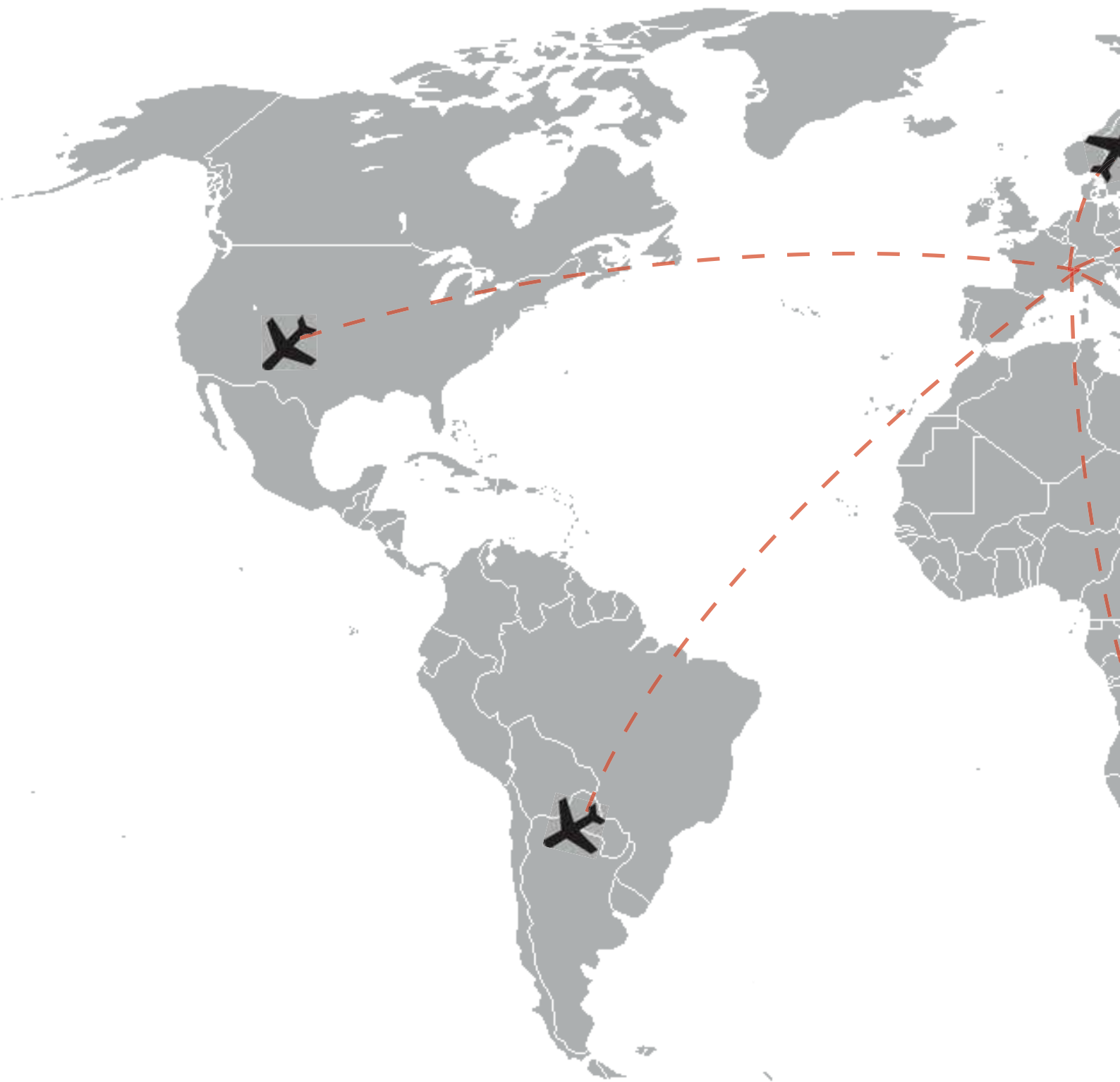

DELFIN WORLD WIDE

Delfin vertreibt seine Produkte weltweit über ein internationales Netzwerk an Kunden und Handelsgeschäftspartnern und verfügt über eigene Niederlassungen. Wir sind derzeit in mehr als **120 Ländern mit einem flächendeckenden Verkaufs- und Servicenetz vertreten.**



Handelspartner in Deutschland



Absauganlagen | Industriesauger | Sonderlösungen

☐ 09391-810600 ● www.ivh-absaugtechnik.de

IVH verfügt über kompetente Fachberater und Servicetechniker und ist für den Vertrieb innerhalb Deutschlands zuständig. Für den Vertrieb in anderen Ländern knüpfen wir gerne den Kontakt mit den jeweiligen Ansprechpartnern

Inhaltsverzeichnis

2

Unternehmen

10

Wechselstrom
Industriesauger

14

Drehstrom
Industriesauger

18

Druckluft
Industriesauger

20

ATEX
Industriesauger

21

ATEX
Richtlinien

26

AIR-EX
Industriesauger

28

Öl- und Späne
Industriesauger

36

Industriesauger für
OEM, Pharma und
Foodindustrie

39

Reinraum
Industriesauger

42

Pneumatische
Förderanlagen

44

Industrie
Entstauber





45

Staubklassen
L-M-H-Asbest

48

Industriesauger
für die
Oberflächentechnik

49

Longopac
Industriesauger

51

TÜV zertifizierte
Industriesauger

52

Industriesauger mit
Drehkolbenverdichter

54

Zentrale
Sauganlagen

56

Vorabscheider
Systeme

57

Zubehör

Legende



Einschaltautomatik



Edelstahl Ausführung



vollautomatische
Patronenfilteranlage



ölabweisender OWR Filter



Hepa - Filter H14



Sonderspannung



weitere Filtermedien



ATEX- Zertifizierung



Absaugarm



Hochleistungs-Industriesauger **Wechselstrom** für Stäube und Flüssigkeiten

Die Wechselstrom-Industriesauger werden für **Reinigungsarbeiten in Produktionsabteilungen und Arbeitsbereichen eingesetzt.**

Das Angebot an Wechselstrom-Industriesaugern zeichnet sich durch robuste Ganzstahl-Ausführungen aus, kombiniert mit extremer Kompaktheit und einfacher Handhabung, ideal für den mobilen Einsatz innerhalb von Arbeitsbereichen.



hohe Saugeigenschaften

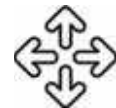

kompakt und einfach zu transportieren



ergonomisch und handlich



unverwüstliche Ganzstahl-Ausführung



Wechselstrom
Industriesauger





Hochleistungs-Industriesauger für Stäube (geringe Flüssigkeiten)

Mobile und handliche Wechselstrom-Industriesauger mit 1/2 Bypass-Motoren. Ideal für die Staubabsaugung, dank großer Filterfläche für lange Standzeiten und verschiedener Filtrationsarten. Verfügbar in zahlreichen Ausführungen. Geringe Mengen an Flüssigkeiten können aufgenommen werden.



+ Zubehörkit D40 inklusive



Wechselstrom-Motoren By-pass



Patronenfilter mit PTFE Beschichtung und Zyklonschutz



Sammelbehälter mit Hebelentleerung



Dustop halbautomatische Filterabreinigung



Dustop-

Filterabreinigungssystem

Dank der Druckdifferenz wird eine einfache und schnelle Reinigung des Filters ermöglicht. Sie können den Filter einfach reinigen, indem Sie die Saugöffnung verschließen und die Druckdifferenzklappe 4-5 Mal öffnen, um die Filtrationseffizienz auf 100% zu erhöhen.



Technische Daten

		301 DUST	202 DS
Spannung - Leistung	V - kW	230 1~ 1,15	230 1~ 2,3
Unterdruck max.	mmH ₂ O	2.500	2.500
Luftmenge max.	m ³ /h	180	360
Filterfläche IEC60335-2-69	cm ² - Staubklasse	6.000 - M PTFE	30.000 - M PTFE
Behältervolumen/ Sauganschluss Ø	l/mm	13/50	20/50
Abmessungen	cm	46x48x85h	59x48x110h
Gewicht	kg	25	35



Optionen





Hochleistungs-Industriesauger für Stäube und Flüssigkeiten*

Wechselstrom-Industriesauger für Stäube und vermischte Feststoffe. Ausgestattet mit 2/3 Bypass-Motoren und großem Sammelbehälter. Die ideale Lösung für die allgemeine Reinigung in jeder industriellen Umgebung.

Wechselstrom
Industriesauger



Wechselstrom-Motoren
By-pass



Sternfilter
große Filterfläche



Sammelbehälter
mit Hebelentleerung



manuelle Abreinigung
Filterabreinigung



Zubehörkit D50 inklusive



bei Modell 451, 452 und DM3 EL

* durch Einsatz eines Zyklons



Technische Daten

		451	452DS	DM3 EL	DM3
Spannung - Leistung	V - kW	230 1- 1,15	230 1- 2,3	230 1- 3,45	230 1- 3,45
Motor		Brushless	2x By-pass	3x By-pass	3x By-pass
Unterdruck max.	mmH ₂ O	2.250	2.500	2.500	2.500
Luftleistung max.	m ³ /h	215	360	540	540
Filterfläche IEC60335-2-69	cm ² - Staubklasse	20.000 - M ANT	20.000 - L	30.000 - L	30.000 - M ANT
Behältervolumen/ Sauganschluss Ø	l/mm	45/80	45/80	60/80	100/80
Abmessungen	cm	58x63x123h	53x63x120h	67x66x134h	77x66x150h
Gewicht	kg	55	55	70	85

Optionen

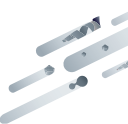

Hochleistungs-Industriesauger für Flüssigkeiten (auch Stäube möglich)

Kompakte und leistungsstarke Industriesauger für Flüssigkeiten mit 1, 2 oder 3 Bypass-Motoren. Mit einem Behältervolumen von 50 bis 120 Liter und unterschiedlichen Filtrationsstufen, um alle Anforderungen für die Rückgewinnung und Entleerung von Flüssigkeiten zu erfüllen.



+ Zubehörkit D40/D50* inklusive (*je nach Modell)



2 Fach-Filterkit
Staub/Flüssigkeit



Wechselstrom-Motoren
By-pass



Entleerungsschlauch
für Flüssigkeiten



Schwimmereinrichtung
mechanische
Stoppeinrichtung



**Gleichzeitiges Absaugen
und Entleeren mit dem
Modell 802WXP.**

Dank der Tauchpumpe ist es möglich, Flüssigkeiten gleichzeitig abzusaugen, zu filtern und abzupumpen!



Technische Daten

		501WD	802WD	802WXP	DM40WD
Spannung - Leistung	V - kW	230 1- 1,15	230 1- 2,3	230 1- 2,3	230 1- 3,45
Unterdruck max.	mmH ₂ O	2.500	2.500	2.500	2.500
Luftleistung max.	m ³ /h	180	360	360	540
Filterfläche IEC60335-2-69	cm ² - Staubklasse	Dry 8.000 - L Wet 4.000 - PPL 100µm	Dry 8.000 - L Wet 8.000 - PPL 300µm	8.000 - PPL 300µm	Dry 8.000 - L Wet 8.000 - PPL 100µm
Behältervolumen/ Sauganschluss Ø	l/mm	50/50	80/80	80/80	120/80
Entleerung Flüssigkeit		Entleerungsschlauch	Entleerungsschlauch	Tauchpumpe 100l/min	Ablasshahn
Abmessungen	cm	52x40x90h	53x59x106h	53x59x105h	68x63x105h
Gewicht	kg	28	40	50	50

Optionen



Hochleistungs-Industriesauger **Drehstrom** für Stäube und Flüssigkeiten



Drehstrom-Industriesauger werden bei **schweren und kontinuierlichen Anwendungen eingesetzt.**

Delfins breite Produktpalette an Drehstrom-Industriesaugern verfügt über Modelle zum Absaugen von Feststoffen oder mit Flüssigkeiten vermischten Stoffen. Dank der hohen Saugleistung und dem wartungsfreien Seitenkanalverdichter sind die Modelle die ideale Lösung, um in Produktionslinien integriert oder in zentralen Absaugsystemen eingesetzt zu werden.



wartungsfrei für den Dauerbetrieb ausgelegt



höchste Sicherheit dank serienmäßigem Druckbegrenzungsventil



personalisierte Ausführungen



unverwüstliche Ganzstahl-Ausführung

Drehstrom
Industriesauger



Hochleistungs-Industriesauger Drehstrom

Drehstrom-Industriesauger für mittlere Materialmengen. Filter, Saugeinheit und Sammelbehälter sind perfekt konzipiert, um eine zuverlässige Absaugung zu gewährleisten, selbst bei kontinuierlichen Anwendungen oder bei zentralen Absaugsystemen.



Saugeinheit
wartungsfreier
Seitenkanalverdichter



Sternfilter
große Filterfläche



Sammelbehälter
mit
Hebelentleerung



Filterabreinigung
manuelle Abreinigung



Zyklon*
Optional als zusätzlicher
Filterschutz



geprüfte Funkenfalle

Durch das Einsaugen von Funken können Filtersysteme beschädigt oder eine Explosion ausgelöst werden, wenn eine explosionsfähige Atmosphäre vorhanden ist. Der Einsatz einer Funkenfalle gewährleistet die Löschung potentieller Funken. Delfin bietet hier eine Reihe unterschiedlicher Systeme von der geprüften Funkenfalle bis hin zum großvolumigen Funkenlöcher.



* auch für Flüssigkeiten geeignet

Optionen



Technische Daten

		ZFR EL	ZFR 75	DG 50-70 EXP	DG75	DG75 AF
Spannung - Leistung	V - kW	400 3~ 3	400 3~ 3	400 3~ 4-5,5	400 3~ 7,5	400 3~ 7,5
Unterdruck max.	mmH ₂ O	3.000	2.600	3.200/3.600	4.000	3.200
Arbeitsunterdruck		2.300	2.000	2.600/3.000	3.200	2.700
Luftmenge max.	m ³ /h	318	370	420 - 530	530	700
Filterfläche IEC60335-2-69	cm ² - Staubklasse	30.000 - L	30.000 - ANT M	30.000 - L	49.000 - ANT M	49.000 - ANT M
Behälterkapazität/ Sauganschluss Ø	l/mm	60/80	100/80	100/80	100/80	100/80
Abmessungen	cm	79x66x170h	79x66x170h	66x118x145h	66x118x175h	66x118x175h
Gewicht	kg	90	95	145 - 150	170	170



Hochleistungs-Industriesauger Drehstrom für schwere Anwendungen

Die Drehstrom-Industriesauger der DG VL-Serie verbinden außergewöhnlich hohe Saugleistungen mit einer unverwüstlichen Bauweise. Ideal zum Absaugen großer Saugmedien (Flüssigkeiten oder Feststoffe). Konzipiert für den Dauerbetrieb oder zur Installation von Rohrleitungsanlagen in zentrale Absaugssysteme.

Drehstrom
Industriesauger



Saugereinheit
wartungsfreier
Seitenkanalverdichter



Sternfilter
große Filterfläche



automatische
Filterreinigung
Self Clean
mit eingebautem
Kompressor



Sammelbehälter
mit Hebelentleerung



Self Clean System

Sobald der elektropneumatische Schlagzylinder über den Start-Stopp Hebel aktiviert wurde, reinigt der Schlagzylinder den Sternfilter und gewährleistet somit eine maximale Filtrationseffizienz.



Optionen

-
-
-
-
-
-
-

Technische Daten



		DG VL MAN 75	DG VL 75	DG VL 125	DG VL 185	DG VL 150 SE
Spannung - Leistung	V - kW	400 3~ 7,5	400 3~ 7,5	400 3~ 12,5	400 3~ 18,5	400 3~ 15,5
Unterdruck max.	mmH ₂ O	4.500	4.500	4.000	4.000	6.000
Arbeitsunterdruck		3.200	3.200	2.900	3.200	5.300
Luftleistung max.	m ³ /h	750	750	1.100	1.350	720
Filterfläche IEC60335-2-69	cm ² - Staubklasse	70.000 - ANT M	70.000 - ANT M	70.000 - ANT M	70.000 - ANT M	70.000 - ANT M
Behälterkapazität/ Sauganschluss Ø	l/mm	160/120	160/120	160/120	160/120	160/120
Abmessungen	cm	180x77x200h	180x77x200h	180x77x200h	180x77x200h	180x77x200h
Gewicht	kg	200	200	220	265	220

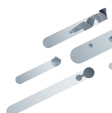



Hochleistungs-Industriesauger Drehstrom für schwere Anwendungen

Wartungsfreier Seitenkanalverdichter (Saugereinheit) mit hoher Luftleistung und sehr hohem Unterdruck, integriertes automatisches Filterabreinigungssystem. Dies sind nur einige wichtige Aspekte dafür, dass die Hochleistungs-Industriesauger DG HD keine einfachen, kommerziellen Sauger sind, sondern perfekte Werkzeuge für die Absaugung und Entsorgung großer Materialmengen.



Saugereinheit
wartungsfreier
Seitenkanalverdichter



Sternfilter
große Filterfläche



vollautomatisches Filter-
abreinigungssystem
AUT
mit eingebautem
Kompressor



Sammelbehälter
mit Hebelentleerung



**Gabelstapler-
laschen**
für den einfachen
Transport



Filterreinigungssystem AUT

Ein elektropneumatischer Schlagzylinder, angetrieben vom eingebauten Kompressor, rüttelt den Sternfilter vollständig vom abgesaugten Material in regelmäßigen oder einstellbaren Zeitabständen ab.



Technische Daten

		DG 200	DG 300 SE	DG 300 HD
Spannung - Leistung	V - kW	400 3- 18,5	400 3- 20	400 3- 25
Unterdruck max.	mmH ₂ O	4.400	5.000	4.000
Arbeitsunterdruck		3.200	4.400	3.100
Luftleistung max.	m ³ /h	1.350	1.100	2.200
Filterfläche IEC60335-2-69	cm ² - Staubklasse	120.000 - ANT M	120.000 - ANT M	120.000 - ANT M
Behälterkapazität/ Sauganschluss Ø	l/mm	220/120	220/120	220/120
Abmessungen	cm	92x220x220h	92x220x220h	92x220x220h
Gewicht	kg	660	760	805

Optionen





Hochleistungs-Industriesauger Druckluft

Druckluft
Industriesauger



Druckluft-Industriesauger sind die perfekte Lösung für Umgebungen, in denen keine **elektrische Versorgung möglich oder diese verboten ist**. Die Voraussetzung dafür ist, dass eine Druckluftversorgung zur Verfügung steht.

Delfin verfügt über eine breite Produktpalette an Druckluft-Industriesaugern, die von Venturi-Einheiten und Multijet-Düsenantrieben mit geringem Luftverbrauch angetrieben werden und eine hervorragende Lösung für das Absaugen von Staub, Feststoffen und Flüssigkeiten anbieten.



ideal für den Einsatz
ohne elektrische Energie



kompakt, handlich und
leistungsstark



niedriger Druckluftverbrauch



unverwüsthliche
Ganzstahl-Ausführung



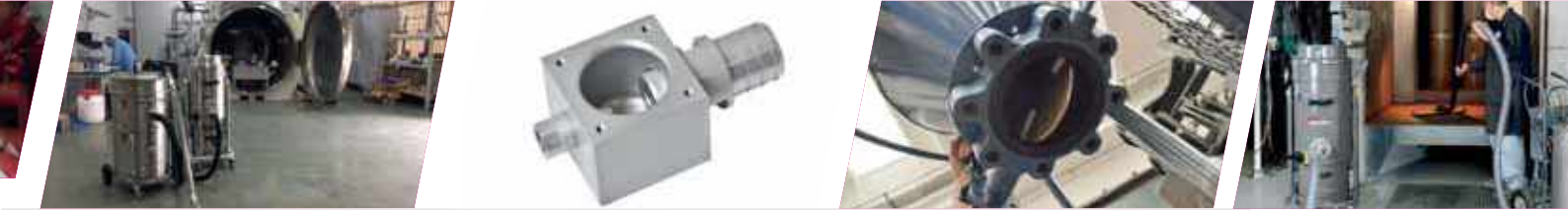

Hochleistungs-Industriesauger Druckluft

Die Druckluftluft-Industriesauger verfügen über einen wartungsfreien Antrieb und sind für den 24 -Std.-Betrieb konzipiert. Die robuste Ganzstahl-Ausführung macht den Industriesauger unverwundlich und langlebig. Eine ideale Lösung zum Absaugen von Staub, Feststoffen und Flüssigkeiten, ohne elektrische Versorgung.



Hochleistungs-Multijet
Druckluftdüsen mit
besonders hoher
Luftleistung



große Filterauswahl
für nahezu jede
Anwendung



Rückgewinnung von Strahlsand mit dem AIR 201

Das Modell AIR 201 bietet die perfekte Lösung. Einfache Entleerung dank dem manuellen Butterfly-Ventil. Mobil einsetzbar und einfacher Transport mithilfe von Gabelstaplerlaschen.



Optionen



Technische Daten

		802 AIR	202 AIR	452 AIR	DM3 AIR HD	DM3 AIR HD 25V
Anwendung		Flüssigkeiten	Stäube	Stäube und Feststoffe	Stäube und Feststoffe	Stäube und Feststoffe
Druckluftverbrauch - Druckluftversorgung	nl/min - bar	3.000 - 6	1.500 - 6	3.000 - 6	1.530 - 6	2.500 - 6
Unterdruck max.	mmH ₂ O	4.180	4.180	4.180	5.000	5.000
Luftleistung max.	m ³ /h	300	150	300	465	590
Filterfläche IEC60335-2-69	cm ² - Staubklasse	Dry 8.000 - L Wet 4.000 - 100µm	30.000 - M PTFE	20.000 - ANT M	30.000 - ANT M	30.000 - ANT M
Behälterkapazität/ Sauganschluss Ø	l/mm	80/80	20/50	45/80	100/80	100/80
Abmessungen	cm	53x59x100h	59x48x101h	55x62x119h	62x62x160h	62x62x160h
Geräuschpegel 3744	dB (A)	73	73	73	74	74
Gewicht	kg	33	30	49	80	80



Hochleistungs-Industriesauger

ATEX zertifiziert

Delfin ATEX-Industriesauger wurden entwickelt, um maximale Sicherheit in Umgebungen zu gewährleisten, in denen eine explosionsfähige Atmosphäre vorhanden ist. Alle Maschinen verfügen über eine komplette Erdung, einen antistatischen Filter sowie Zubehör zum Absaugen brennbarer Saugmedien. Dazu gibt es abgestimmte Saugeinheiten mit geringer Oberflächentemperatur.

ATEX- Industriesauger sind zertifiziert und entsprechen in vollem Umfang den ATEX-Richtlinien, um eine maximale Sicherheit zu gewährleisten.

ATEX
Industriesauger

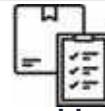

große Auswahl an ATEX
Industriesaugern



exklusive Zertifizierung der
internen ATEX Zone 20



maximale Sicherheit
zum Einsatz in
explosionsgefährdeten Bereichen



unverwüstliche
Ganzstahl-Ausführung





ATEX- Richtlinien

ATEX steht für "ATmosphères EXplosives"

Die Richtlinie 2014/34/EU regelt die zu berücksichtigenden Sicherheits-Standards bei der Herstellung und Zertifizierung von Geräten / Anlagen und Schutzeinrichtungen in explosionsgefährdeten Bereichen (Hersteller).

Die Richtlinie 1999/92/EG regelt Mindestvorschriften zur Verbesserung des Gesundheitsschutzes und der Sicherheit der Arbeitnehmer, die durch explosionsfähige Atmosphären gefährdet werden können (Betreiber).

ATEX- Zonen

	Zone	Explosionsrisiko	Kategorie
Gase Dämpfe Nebel	0	ständig	1G
	1	gelegentlich	2G
	2	selten	3G
Stäube	20	ständig	1D
	21	gelegentlich	2D
	22	selten	3D

Lösungen mit ATEX-Zertifizierung

ATEX Z 22



Industriesauger mit Elektroantrieb für die Zone 22:

Ex II 3D Ex tc IIIB T135°C X Dc

Industriesauger mit Druckluftantrieb für die Zone 22:

Ex II 3D Ex h IIIB T85°C Dc

ATEX Z 20/21



Industriesauger mit Elektroantrieb für die Zone 20 intern und Zone 21 extern:

Ex II 1/2D Ex h IIIC T160°C Da/Db

ATEX Z 20/22



Industriesauger mit Elektroantrieb für die Zone 20 intern und Zone 22 extern:

Ex II 1/3D Ex h IIIC T160°C Da/Db

ATEX Z 0/1-2



Industriesauger mit Druckluftantrieb für die Zone 0 intern und die Zone 1/2 extern:

Ex II 1/2G Ex h IIB T6 Ga/Gb

ATEX Z 1-2/21-22



Industriesauger mit Druckluftantrieb für die Zone 1/2 (Gas) und Zone 21/22 (Staub)

Staub: Ex II 2D Ex h IIIC T85°C Db

Gas: Ex II 2G Ex h IIB T6 Gb

INERT



Industriesauger mit Inert-Sammelbehälter für EX-Stauber mit Kennzeichnung:

Ex II 3D Ex h IIIC T85°C X Dc

Hochleistungs-Industriesauger

Zertifizierung ATEX Zone 22



ATEX Industriesauger zertifiziert für die Gerätekategorie 3D zur Verwendung in explosionsgefährdeten Bereichen. Zuverlässig und wartungsfrei, Gerät komplett geerdet, antistatische Filter und bürstenlose Saugereinheit Brushless garantieren maximale Saugleistung bei maximaler Sicherheit.

Industriesauger ATEX



leistungsstarker **Brushless** Motor
wartungsfrei



Filter antistatisch
für nahezu jede Anwendung



maximale Sicherheit dank der
kompletten Erdung der
Maschine



DM3 2BL
ATEX-Industriesauger mit
zwei bürstenlosen Saugereinheiten!

Leistungsstark mit Leistungsregler, Brushless-Saugereinheiten garantieren eine Laufzeit von 20.000 Betriebsstunden.



Optionen



Technische Daten



		300 BL	202 BL	802WD	451 BL	DM3 2BL
Ex. Kennzeichnung		Ex II 3D Ex tc IIIB T135° C X Dc	Ex II 3D Ex tc IIIB T135° C X Dc	Ex II 3D Ex tc IIIB T135° C X Dc	Ex II 3D Ex tc IIIB T135° C X Dc	Ex II 3D Ex tc IIIB T135° C X Dc
Spannung - Leistung	V - kW	230 1- 1,1	230 1- 1,1	230 1- 1,1	230 1- 1,1	230 1- 2,2
Unterdruck max.	mmH ₂ O	2.250	2.250	2.250	2.250	2.250
Luftleistung max.	m ³ /h	215	215	215	215	430
Filterfläche IEC60335-2-69	cm ² - Staubklasse	4.000 - ANT M	30.000 - ANT M	8.000 - ANT M	20.000 - ANT M	30.000 - ANT M
Behälterkapazität/ Sauganschluss Ø	l/mm	40/50	20/50	80/80	45/80	100
Abmessungen	cm	44x42x78h	57x48x108h	51x59x116h	58x63x135h	77x66x150h
Gewicht	kg	25	35	40	55	85

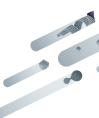



Hochleistungs-Industriesauger

Zertifizierung ATEX Zone 20 (intern)



Geeignet für die Staubgruppe IIIB

ATEX-Industriesauger zum Einsatz in explosionsgefährdeten Bereichen der ATEX-Zone 22 (extern) und ATEX-Zone 20 (intern). Einsatz bei nicht leitfähigen Stäuben.



leistungsstarker
Brushless Motor
wartungsfrei



Filter antistatisch
große Filterfläche



Absolutfilter
H14 inklusive





maximale Sicherheit
durch eingebautes
Druckentlastungsventil

ATEX

Industriesauger

Technische Daten

				
		300 BL 1/3D	202 BL 1/3D	451 BL 1/3D
Ex. Kennzeichnung		Ex II 1/3D Exh IIIB T135° C Da/Dc	Ex II 1/3D Exh IIIB T135° C Da/Dc	Ex II 1/3D Exh IIIB T135° C Da/Dc
Spannung - Leistung	V - kW	230 1- 1,1	230 1- 1,1	230 1- 1,1
Unterdruck max.	mmH ₂ O	2.250	2.250	2.250
Luftleistung max.	m ³ /h	215	215	215
Filterfläche IEC60335-2-69	cm ² - Staubklasse	4.000 - ANT M 20.500 - H14	30.000 - ANT M 20.500 - H14	8.000 - ANT M 20.500 - H14
Behälterkapazität/ Sauganschluss Ø	l/mm	40/50	20/50	45/80
Abmessungen	cm	44x42x78h	57x48x108h	58x63x135h
Gewicht	kg	25	35	55

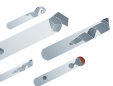



Hochleistungs-Industriesauger mit Zertifizierung für ATEX-Zone 20 (intern)



Geeignet für die Staubgruppe IIIC/leitfähige Stäube

ATEX-Industriesauger zum Einsatz in explosionsgefährdeten Bereichen der ATEX-Zone 21/22 (extern) und ATEX-Zone 20 (intern).

Industriesauger ATEX



Saugeinheit
wartungsfreier
Seitenkanalverdichter



Sternfilter
antistatisch
große Filterfläche



Absolutfilter
H14 inklusive



umfangreiche
Produktpalette
zertifizierter
Industriesauger bis 18,5kW

Optionen



Technische Daten

		202 DS ECO	4533	DG EXP	DG VL	DG HD
Ex. Kennzeichnung		Ex II 1/2D Ex h IIIC T160°C Da/Db	Ex II 1/2D Ex h IIIC T160°C Da/Db	Ex II 1/2D Ex h IIIC T160°C Da/Db	Ex II 1/2D Ex h IIIC T160°C Da/Db	Ex II 1/2D Ex h IIIC T160°C Da/Db
Spannung - Leistung	V - kW	230 3- 2,2	400 3- 4	400 3- 4	400 3- 7,5	400 3- 18,5
Unterdruck max.	mmH ₂ O	1.800	2.700	2.300	2.700	1.800
Luftleistung max.	m ³ /h	250	320	420	700	2050
Filterfläche IEC60335-2-69	cm ² - Staubklasse	30.000 - ANT M 20.500 - H14	20.000 ANT M 27.000 - H14	30.000 - ANT M 26.500 - H14	70.000 - ANT M 52.000 - H14	120.000 - ANT M 103.500 - H14
Behälterkapazität/ Sauganschluss Ø	l/mm	20/50	69/80	100/80	160/120	220/120
Abmessungen	cm	52x48x120h	98x55x125h	60x103x170h	180x77x200h	95x180x220h
Gewicht	kg	64	85	145	200	810

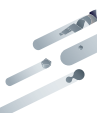

INERT Flüssigkeitsbad-System

Lösungen für explosive und leitfähige Stäube



Das explosive Saugmedium gelangt direkt in einen INERT-Flüssigkeitsbehälter, wo es mehrere Filterstufen durchläuft. Das Flüssigkeitsbad kann mehrmals verwendet und das Saugmedium leicht entsorgt werden. Evtl. entstehende brennbare Gase werden durch ein Entgasungsventil sicher nach Außen geleitet.



Technische Daten

		Vorabscheider INERT	451 BL INERT	ZEFIRO 75 INERT	DG 50 EXP INERT
Ex. Kennzeichnung Sauger			Ex II 3D Ex tc IIIB T135°C X Dc	Ex II 3D Ex tc IIIB T135°C X Dc	Ex II 3D Ex tc IIIB T135°C X Dc
Ex. Kennzeichnung Sammelbehälter		Ex II 3D Ex h IIIC T85°C X Dc	Ex II 3D Ex h IIIC T85°C X Dc	Ex II 3D Ex h IIIC T85°C X Dc	Ex II 3D Ex h IIIC T85°C X Dc
Spannung-Leistung	V - kW	-	230 1- 1,1	400 3- 3	400 3- 4
Unterdruck max.	mmH ₂ O	-	2.250	2.600/2.000	3.200/2.700
Luftmenge max.	m ³ /h	-	215	370	420
Filterfläche IEC60335-2-69	cm ² - Staubklasse	-	20.000 - ANT M	20.000 - ANT M	30.000 - ANT M
Behältervolumen Öl - Stäube	l	27-13	8-4	27/13	27/13
Gewicht	kg	36	62	105	155
Abmessungen	cm	50x60x112h	57x48x108h	79x66x170h	66x118x145h



Hochleistungs-Industriesauger

Druckluft AIREX ATEX



Zertifizierte Industriesauger für die ATEX-Zonen 1, 2, 21, 22, zur Verwendung in explosionsgefährdeten Bereichen, in denen die elektrische Versorgung aus Sicherheitsgründen nicht empfohlen wird. Lösungen für explosive und leitfähige Stäube.

Industriesauger
AIREX



Hochleistungs-Multijet
Druckluftdüsen mit besonders hoher Luftleistung



große Filterauswahl
für nahezu jede Anwendung



Ausführung in
Edelstahl V2A/AISI 304



Technische Daten

		202 AIREX	352 AIREX	802 AIREX	DM3 AIREX 19V - 25V
Ex. Kennzeichnung		2GD Ex II 2D Ex h IIC T85°C Db; Ex II 2G Ex h IIB T6 Gb	2GD Ex II 2D Ex h IIC T85°C Db; Ex II 2G Ex h IIB T6 Gb	2GD Ex II 2D Ex h IIC T85°C Db; Ex II 2G Ex h IIB T6 Gb	2GD Ex II 2D Ex h IIC T85°C Db; Ex II 2G Ex h IIB T6 Gb
Druckluftverbrauch - Druckluftversorgung	nl/min -bar	1.500 - 6	3.000 - 6	3.000 - 6	1.530 -6 / 2.500 - 6
Unterdruck max.	mmH ₂ O	4.180	4.180	4.180	5.000
Luftleistung max.	m ³ /h	150	300	300	465 / 590
Filterfläche IEC60335-2-69	cm ² - Staubklasse	30.000 - ANT M	20.000 - ANT M	8.000 - ANT M	30.000 - ANT M
Behälterkapazität/ Sauganschluss Ø	l/mm	20/50	45/80	80/80	100/80
Abmessungen	cm	50x48x100h	70x55x127h	62x53x108h	62x62x160h
Geräuschpegel	dB(A)	73	73	73	74
Gewicht	kg	36	50	36	80

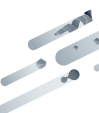

Hochleistungs-Industriesauger

Druckluft AIREX ATEX / WET

Zertifizierte Industriesauger zum Absaugen brennbarer Flüssigkeiten, explosionsgeschützt für die GAS- EX Zonen 1 und 2. Gerätekategorie 1/2G.



zertifiziert zum Aufsaugen **brennbarer Flüssigkeit**



wartungsfreier **Druckluft-Venturiantrieb**



Patronenfilter in **Edelstahl V4A/AISI 316**



Aktivkohlefilter



Technische Daten

		501 WET AIREX	802 WET AIREX
Ex. Kennzeichnung		Ex II 1/2G Ex h IIB T6 Ga/Gb	Ex II 1/2G Ex h IIB T6 Ga/Gb
Druckluftverbrauch - Druckluftversorgung	nl/min -bar	1.500 - 6	3.000 - 6
Unterdruck max.	mmH ₂ O	4.180	4.180
Luftmenge max.	m ³ /h	150	150
Filterfläche IEC60335-2-69	cm ² - Staubklasse	1.600 - Patronenfilter Edelstahl	20.000 - ANT M
Behältervolumen/ Sauganschluss Ø	l/mm	50/50	80/80
Abmessungen	cm	52x40x90h	62x53x108h
Gewicht	kg	25	36



Hochleistungs-Industriesauger für **Öl** und **Späne**

Die Industriesauger der Tecnoil-Reihe sind die ideale Lösung, um eine maximale Effizienz von Werkzeug- Bearbeitungsmaschinen bei mechanischen Prozessen in der Industrie zu gewährleisten.

Dadurch ist es möglich Öle und Emulsionen, vermischt mit Spänen, aus Werkzeugmaschinen zu entfernen, zu filtern und wieder in den Bearbeitungsprozess zurückzuführen.

Der Einsatz von Öl- und Spänesaugern von Delfin ermöglicht daher die Wiederverwendung von Emulsionen. Die Folgen davon sind wirtschaftliche Einsparungen beim Ölkauf und die Reduzierung von Wartungs- und Ausfallzeiten.



TECNOIL
Industriesauger



Rückgewinnung und Wiederverwertung von Kühlschmierstoffen



Einsparung an Kühlschmierstoffen und Entsorgung von Metallspänen



Reduzierung der Stillstandzeiten und Wartungskosten



unverwüstliche Ganzstahl-Ausführung





Funktionsprinzip Tecnoil

Öle und Späne werden in den Vorabscheider eingesaugt

Späne werden gefiltert und im Spänekorb gesammelt

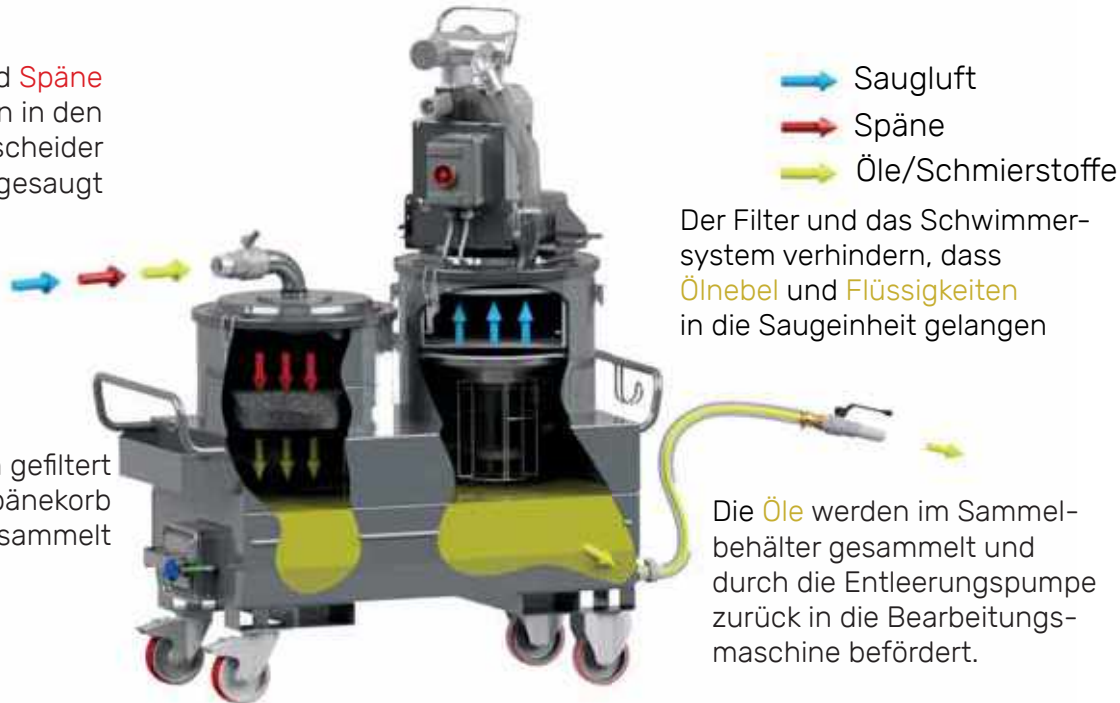

Öl und Späne

Der Einsatz von Öl- und Spänesaugern ermöglicht die Wiederverwendung von Emulsionsbestandteilen und garantiert somit Kosten- und Zeiteinsparungen.



Späne

Der Einsatz von Spänesaugern ermöglicht das Absaugen großer Mengen Metallspäne. Auf Wunsch ist eine Befüllung in spezielle Vorabscheider möglich.





Öl- und Spänesauger mit Behältervolumen bis 100 l (Öl) + 40 l (Späne)

Kompakte und leistungsstarke Industriesauger geeignet zum Aufsaugen von Öl und Spänen mit integriertem Flüssigkeitsablasssystem. Die Saugmedien durchlaufen mehrere Filtrationsstufen.

Industriesauger



PPL Filter
zur Trennung von Spänen und Flüssigkeiten
3D Superweb Filter
für Ölnebel



Füllstandsanzeige
und **Schwimmerkit**
als Flüssigkeitsstoppeinrichtung



gleichzeitiges **Absaugen und Abpumpen**
dank der eingebauten Industriepumpe



Spänekorb
für die einfache Entleerung der Späne



Technische Daten

		DM40 OIL	TC 100 IF	TC 100 MPI
Spannung - Leistung	V - kW	230 1- 3,45	400 3- 3	230 1- 3,45
Unterdruck max.	mmH ₂ O	2.500	3.000	2.500
Luftmenge max.	m ³ /h	540	318	540
Filterfläche IEC60335-2-69	cm ² - Staubklasse	Polyester	3D Superweb	3D Superweb
Behältervolumen Flüssigkeiten - Feststoffe	l	100 - 40	100 - 40	100 - 40
Entleerungssystem		Ablasshahn	Luftumkehrsystem	Industriepumpe
Abmessungen	cm	67x66x125h	67x66x135h	67x66x125h
Gewicht/ Sauganschluss Ø	kg/mm	65/80	95/50	70/50

Optionen

- OWR
- HEPA
- INOX

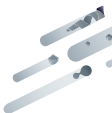



Öl- und Spänesauger mit Behältervolumen bis **220 l (Öl) + 40 l (Späne)**

Industriesauger für mittlere Mengen von Öl- und Spänen mit Luftumkehr-System, Füllstandüberwachung, Schwimmer und Spänekorb. Die unterschiedlichen Filtrationsstufen garantieren Sicherheit und Langlebigkeit des Gerätes.



Saugereinheit
wartungsfreier
Seitenkanalverdichter mit
Luftumkehrsystem



3D Superweb Filter
Abscheidegrad 20 Mikron



Gabelstablerlaschen
für den einfachen
Transport



Revisionsöffnung
für die schnelle
Reinigung



ölabweisende Ölnebelpatrone OWR als zusätzlicher Anwenderschutz

OWR Ölnebelpatrone verhindert die Ausbreitung von Ölnebel in der Abluft und schützt somit die Saugereinheit und die Arbeitsumgebung.



Technische Daten

		TC 220 IF	TC 220 MPI
Spannung - Leistung	V - kW	400 3- 3	230 1- 3,45
Unterdruck max.	mmH ₂ O	3.200	2.500
Luftmenge max.	m ³ /h	318	540
Filterfläche IEC60335-2-69	cm ² - Staubklasse	3D Superweb	3D Superweb
Behältervolumen Flüssigkeiten - Feststoffe	l	220 - 40	220 - 40
Entleerungssystem		Luftumkehrsystem	Industriepumpe
Abmessungen	cm	110x63x181h	110x63x147h
Gewicht/ Sauganschluss Ø	kg/mm	185/50	165/50

Optionen





Öl- und Spänesauger mit Behältervolumen bis 400 l (Öl) + 50 l (Späne)

Drehstrom-Industriesauger mit wartungsfreiem Seitenkanalverdichter und großem Sammelbehälter für Öl. Das Absaugen von Öl und Spänen ist durch die leistungsstarke Saugereinheit in kurzer Zeit möglich. Durch die robuste Ganzstahl-Ausführung, die großen PU-Laufrollen, sowie Gabelstaplerlaschen ist das Modell vielseitig einsetzbar. Bis zu 400 l Flüssigkeit und 50 l Späne können schnell und einfach abgesaugt werden.

TECNOIL
Industriesauger



Saugereinheit
Seitenkanalverdichter mit Luftumkehrsystem



Spänekorb
für die einfache Entnahme der Späne



Spänebehälter
einfache Entleerung durch Kurbel-Kippsystem



Revisionsöffnung
für die schnelle Reinigung



schnelle Entleerung
der gereinigten Flüssigkeit



Technische Daten

		TC 400 IF	TC 400 T43
Spannung - Leistung	V - kW	400 3- 4	400 3- 4,3
Unterdruck max.	mmH ₂ O	3200	5100
Arbeitsunterdruck		2600	4400
Luftmenge max.	m ³ /h	420	320
Filterfläche IEC60335-2-69	cm ² - Staubklasse	3D Superweb	3D Superweb
Behältervolumen Flüssigkeiten/Feststoffe	l	400 - 50	400 - 50
Entleerungssystem		Luftumkehrsystem	Industriepumpe
Abmessungen	cm	140x70x180h	140x70x180h
Gewicht/Sauganschluss Ø	kg/mm	225/50	250/50

Optionen

-
-
-
-

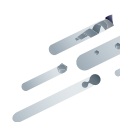



Öl- und Spänesauger mit Behältervolumen bis 610 l (Öl) + 78 l (Späne)

Der leistungsstarke Öl- und Spänesauger dient zur Rückgewinnung und Trennung von Öl und Spänen. Leistungsstarke und wartungsfreie Saugereinheit, Ölsammelbehälter von 600 Liter, Spänekorb mit 75 Liter. Diese Modelle erlauben eine professionelle Reinigung von Bearbeitungszentren an Werkzeugmaschinen.



Absaugung von **Öl** und **Schlamm** aus Auffangwannen



PPL Filter zur Trennung von Spänen und Flüssigkeiten
3D Superweb Filter für Ölnebel



abnehmbarer Spänebehälter für die externe Entsorgung



Gabelstaplerlaschen für den einfachen Transport

TECNOIL
Industriesauger

Technische Daten



		TC 600
Spannung - Leistung	V - kW	400 3- 11
Unterdruck max./Arbeitsunterdruck	mmH ₂ O	6000/5300
Luftmenge max.	m ³ /h	480
Filterfläche IEC60335-2-69	cm ² - Staubklasse	3D Superweb
Behältervolumen Flüssigkeiten/Feststoffe	l	610 - 78
Entleerungssystem		Industriepumpe
Abmessungen	cm	195x72x195h
Gewicht/Sauganschluss Ø	kg/	405/60

Optionen

-
-
-
-

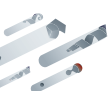



Hochleistungs-Industriesauger für große Materialmengen

Drehstrom-Industriesauger mit separater Saugereinheit, großem Sammelbehälter mit bis zu 600 l Behältervolumen. Robuste Ganzstahl-Ausführung, einfache Bedienung und sichere Entleerung des Sauggutes durch die Frontalöffnung der Klappe.

Container
Industriesauger



Saugereinheit
wartungsfreier Seitenkanalverdichter mit Luftumkehrsystem



Gabelstaplerlaschen
für den einfachen Transport



Sichtfenster
zur Füllstandskontrolle



Frontale Öffnung
sichere und schnelle Entleerung



Technische Daten

		C600 T75	C600 T125	C600 T150 SE
Spannung - Leistung	V - kW	400 3~ 7,5	400 3~ 12,5	400 3~ 15
Unterdruck max.	mmH ₂ O	4.000	4.000	6.000
Arbeitsunterdruck		2.700	2.900	5.300
Luftmenge max.	m ³ /h	700	1.100	720
Filterfläche IEC60335-2-69	cm ² - Staubklasse	49.000 ANT M	49.000 ANT M	49.000 ANT M
Behältervolumen	l	600	600	600
Abmessungen	cm	220x100x220h	220x100x220h	220x100x220h
Gewicht/Sauganschluss Ø	kg/mm	250/80	270/80	290/80

Optionen

-
-
-
-

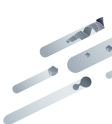



Hochleistungs-Saugcontainer für feuchte Saugmedien

Der Saugcontainer B200 M verfügt über einen großen Sammelbehälter und dient zur Trennung von Flüssigkeiten. Die Entladevorrichtung über ein Kugelgelenklager ermöglicht das Entleeren der Feststoffe direkt an der gewünschten Stelle. Die Flüssigkeit kann über einen Ablasshahn einfach abgelassen werden. Zusätzlich kann das Modell mithilfe von Gabelstaplerlaschen bewegt werden.



Wechselstrom-Motoren
By-pass



Sternfilter
große Filterfläche



Entleerung
über Kippsystem



Gabelstapler-laschen
für das Anheben
mittels Gabelstapler



Technische Daten

		B200M
Spannung - Leistung	V - kW	230 1- 3
Unterdruck max.	mmH ₂ O	2.400
Luftmenge max.	m ³ /h	540
Filterfläche IEC60335-2-69	cm ² - Staubklasse	12.000 L
Behältervolumen Flüssigkeiten/Feststoffe	l	30 - 200
Entleerungssystem		Kippsystem
Abmessungen	cm	93x81x124h
Gewicht/Sauganschluss Ø	kg/mm	160/80

Optionen





Hochleistungs-Industriesauger für **OEM, Pharma-** und **Lebensmittelindustrie**

Wenn es um die Herstellungsprozesse in der OEM, Pharma- und der Lebensmittelindustrie geht, ist die Produktqualität von großer Bedeutung. Die Produktionsabteilungen müssen daher ein Höchstmaß an **Sauberkeit, Hygiene** und **Sicherheit** gewährleisten.

Delfin produziert Industriesauger und Pneumatische Förderanlagen für Staub, Pulver und Granulate. Somit wird maximale Hygiene und Qualität garantiert, um jegliche Kontamination bzw. Kreuzkontamination zu vermeiden.



**High - End
Produkte**



**Vermeidung von
Kreuzkontaminationen**



**Übereinstimmung mit den
GMP- Richtlinien**



**unverwüstliche
Ganzstahl-Ausführung**

Pharma, Food, OEM
Industriesauger





**Industriesauger für die
Unterhalts- und
Maschinenreinigung**



Reinraum Industriesauger



**OEM Industriesauger
für den Maschinen- und
Anlagenbau**



**Industriesauger für
komprimierbare Saugmedien**



Pneumatische Förderanlagen



Hochleistungs-Industriesauger kompakt und leistungsstark

Industriesauger speziell für den Einsatz in der Lebensmittel-, Chemie- und Pharmaindustrie entwickelt. Große Filterfläche für lange Standzeiten, auf Wunsch mit zusätzlichem HEPA Filter (H14, Staubklasse H) zum Abscheiden von Feinstaub. Die Oberflächen des Industriesaugers sind glatt und pulverbeschichtet, um die Ablagerungen von Staub zu verhindern. Als Option ist eine Ausführung in Edelstahl V2A oder V4A möglich.



Saugereinheit
wartungsfreier Seitenkanalverdichter mit Luftumkehrsystem



Sternfilter
große Filterfläche



Sammelbehälter
mit Hebelentleerung



**geringer
Geräuschpegel**

Optionen



Technische Daten

		PHARMA 20/30	4533	4534	4535
Spannung - Leistung	V - kW	400 3- 1,8/2,2	400 3- 2,2	400 3- 3	400 3- 4
Unterdruck max./ Arbeitsunterdruck	mmH ₂ O	2.300/2.600 1.800/1.900	2.600 1.900	3.200 2.700	3.200 2.600
Luftmenge max.	m ³ /h	250	318	318	420
Filterfläche IEC60335-2-69	cm ² - Staubklasse	30.000 M PTFE	20.000 ANT M	20.000 ANT M	20.000 ANT M
Behältervolumen/ Sauganschluss Ø	l/mm	33/50	45/80	45/80	45/80
Geräuschpegel	dB(A)	67	69	69	69
Abmessungen	cm	52x69x147h	100x55x125h	100x55x125h	100x55x125h
Gewicht	kg	72/75	85	85	90

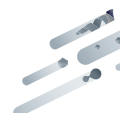



Industriesauger für **Reinräume**

Industriesauger ideal für den Einsatz in sterilen Umgebungen. Unsere Labcontrol Industriesauger haben bis zu 6 Filtrationsstufen und können mit Hochleistungs-Filter ULPA 15 ausgestattet werden. Diese Modelle entsprechen in vollem Umfang den GMP-Richtlinien und den Reinraum-Anforderungen bis ISO4. Die Geräte werden in Edelstahl V2A und V4A geliefert und sind autoklavierbar.



GMP-Konform bis
**Reinraumklasse
ISO4**

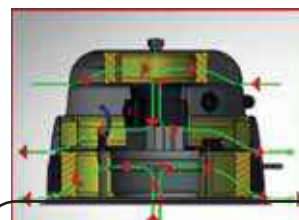

bis zu
6 Filterstufen
HEPA / ULPA



Sammelbehälter
tiefgezogen in
V4A Edelstahl
autoklavierbar



Zubehörkit
autoklavierbar

Technische Daten

		Microtec	LC 1000D	LC 1100 WD
Spannung - Leistung	V - kW	230 1- 1	230 1- 1	230 1- 1
Unterdruck max.	mmH ₂ O	2.900	2.900	2.500
Luftmenge max.	m ³ /h	175	175	180
Behältervolumen Flüssigkeiten/Feststoffe	l	70	5-5	40-25
Hauptfilter	cm ² - Staubklasse	2.000 - M PTFE	2.000 - M PTFE	3.000 M - PTFE
Abluftfilter		H14 inklusive	U15 serienmäßig	U15 serienmäßig (Opt. als Abluftfilter)
Filter Kühlgebläse		-	-	U15 serienmäßig
Abmessungen	cm	30x35x50h	36x33x51h	43x43x73h
Gewicht/Sauganschluss Ø	kg/mm	12/50	20/40	27/40

Optionen





Hochleistungs-Industriesauger als **Einbau-** oder **Beistellgerät**

Die Industriesauger der DBF/DBFV Serie sind so konzipiert, dass sie die Aufgaben der kontinuierlichen Absaugung in Produktionsprozessen in vollem Umfang erfüllen. Durch den Seitenkanalverdichter mit Direktantrieb und effiziente Filtersysteme sind Sie ideal für den 3-Schicht-Betrieb ausgelegt. Die modulare Bauweise bietet Lösungen für nahezu jede Aufgabe und das in vielen Branchen.

Industriesauger
Einbau



Saugeinheit
wartungsfreier
Seitenkanalverdichter



kompakte Einheit
als Beistell- bzw.
Einbaugerät



Sammelbehälter
mit Hebelentleerung



modulare Einheit
als Baukastensystem
verfügbar

Optionen



Technische Daten



		DBF 05 -10	DBF20 - 30	DBFV 05 - 10	DBFV 20- 30
Spannung - Leistung	V - kW	400 3~ 0,4/ 0,85	400 3~ 1,8 / 2,2	400 3~ 0,4/0,85	400 3~ 1,8 / 2,2
Unterdruck max./ Arbeitsunterdruck	mmH ₂ O	1.750 / 2.000 1.400 / 1.400	2.300 / 2.500 1.800 / 1.900	1.750 / 2.000 1.400 / 1.400	2.300 / 2.500 1.800 / 1.900
Luftmenge max.	m ³ /h	100 / 150	250 / 318	100 / 150	250 / 318
Behältervolumen/ Sauganschluss Ø	l/mm	15/50	15/50	65 / 69 (50)	15 / 15 (50)
Abmessungen (Höhe)	cm	42	71	73	113
Abmessungen (BxT)	cm	75x34	44x84	50x33	54x42
Gewicht	kg	30/35	45/60	30/35	45/60

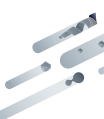



Hochleistungs-Industriesauger für **komprimierbare Saugmedien**

Industriesauger der AS Serie sind für die Absaugung komprimierbarer Saugmedien und Rückständen aus Produktions- und Verpackungsmaschinen geeignet. Das Saugmedium wird in einem Nylon-Filterbeutel aufgenommen und gleichzeitig verdichtet. Das komprimierte Saugmedium kann schnell und einfach entnommen werden. Der integrierte Schalldämpfer und das Sichtfenster zur Füllstandskontrolle machen diese Modellreihe in Produktionsprozessen unverzichtbar.



Saugereinheit
wartungsfreier
Seitenkanalverdichter



eingebauter
Schalldämpfer
geringer
Geräuschpegel



zur **Integration** in
Verpackungsmaschinen
oder sonstigen
Produktionsmaschinen



**automatische
Komprimierung**
im Filterbehälter zur optimalen
Kapazitätsauslastung

Optionen



Technische Daten



		AS 10	AS 20	AS 30	AS 70
Spannung - Leistung	V - kW	400 3- 0,85	400 3- 1,8	400 3- 2,2	400 3- 5,5
Unterdruck max. Arbeitsunterdruck	mmH ₂ O	2.000 1.400	2.300 1.800	2.500 2.000	3.600 3.000
Luftmenge max.	m ³ /h	150	250	318	530
Behältervolumen/ Sauganschluss Ø	l/mm	130/80	130/80	130/80	210/80
Filter	Typ - Staubklasse	Beutelfilter L	Beutelfilter L	Beutelfilter L	Beutelfilter L
Abmessungen	cm	59x55x132h	59x55x132h	59x55x132h	63x100x125h
Gewicht	kg	60	68	69	125



Pneumatische Förderanlagen

Pneumatische Förderanlagen sind bestens für die unterschiedlichsten Anwendungen in der Chemie-, Pharma- oder Lebensmittelindustrie geeignet. Es können unterschiedliche Schüttgüter, wie Pulver, Granulate, Körner oder sonstige trockene Medien transportiert werden. Sie lassen sich perfekt in Produktionsprozesse integrieren und sind in der Lage Ihre Produktionskapazität und Effizienz um 30 % zu erhöhen.

Pneumatischer Transport TP



Vermeidung von Kontaminationen



keine Vermischung
oder Beschädigung
der Fördermedien



einfache Installation
und wartungsfrei



Sicherheit und Gesundheit
am Arbeitsplatz



Pneumatischer Transport

Eine pneumatische Förderanlage ist ein System, das nahezu alle Arten von Feststoffen (z.B. Pulver, Granulate) befördern kann. Durch seinen modularen Aufbau kann das System an die individuellen Förderaufgaben angepasst werden. Je nach Auswahl des Anlagentyps lassen sich Materialien besonders schonend transportieren, so dass Mischungen vermieden werden. Gleichzeitig ist eine leichte Demontage und Reinigung möglich.



EINFACHES HANDLING



MATERIALTRENNUNG



LADE-/ENTLADEEINHEIT



GEZIELTE VERTEILUNG



SCHONENDE FÖRDERUNG



DOSIERUNG



TP

Pneumatischer Transport

Eigenschaften

- > Edelstahl-Ausführung (AISI304)
- > Kundenspezifische Anpassung
- > Konform und für die Lebensmittelindustrie geeignet
- > Umfangreiche Produktpalette an Zubehörteilen

Saugeinheit

- > In Wechselstrom- oder Drehstrom-Ausführung von 1 bis 17,3 kW
- > Pneumatische Venturi-Einheiten bzw. Multijet-Düsen

Ladeeinheit

- > Produkteinlass in zentral oder tangential von \varnothing 40 bis 100 mm
- > Silovolumen von 8 bis 65 l

Entladeeinheit

- > Entladeöffnung von \varnothing 100 bis 250 mm
- > Zur Auswahl: Klappenventil, Butterfly-Ventil, Schiebeventil oder Zellenradschleuse

Filtereinheit

- > Lebensmittelechte Komponenten in Polyester oder Edelstahl Filter (AISI316) von automatischem Filterabreinigungssystem

Weitere Optionen

- > Sauglanzen
- > Trichterbehälter zur Produktentnahme
- > Personalisierte Ausführung
- > Vollautomatische Steuerung
- > Füllstandsensoren und Fernschaltung
- > Mobil oder stationär



Druckluftantrieb (6bar)		
Multijet-Düsen	4-15	
Druckluftverbrauch	NI/min	370-1400
Unterdruck	mbar	750
Luftleistung	m³/h	110-380

Elektroantrieb (50Hz)		230V 1~	400V 3~
Leistung	kW	1,15	2,2 - 17,3
Druckluftverbrauch	NI/min	250	250
Unterdruck	mbar	235	210-540
Luftleistung	m³/h	170	318-1.200



Hochleistungs-Entstauber für die Industrie

Die Industrie-Entstauber von Delfin sind Produkte, die sich durch einen sehr hohen Luftstrom und einen zuverlässigen Direktantrieb auszeichnen. Die Industrie-Entstauber sind für Schwebestäube und Abgase geeignet. Die Modellreihe verfügt über einen elektrischen Ventilator, der trotz hoher Luftleistung einen leistungsstarken Unterdruck aufweist. Dadurch können grobe Staubpartikel aufgenommen und gefiltert werden.



EV-Serie

Industrie -Entstauber



unverwüstliche
Ganzstahl-Ausführung



höchste Filtration



staubfreie Arbeitsumgebung



zertifizierte Sicherheit





Absolute Filtration/Staubklassen

Eine effiziente Filtration ist wichtig, um jegliche Produktkontamination in Arbeitsumgebungen zu vermeiden und gleichzeitig Produktionsqualität und und Gesundheitsschutz für den Anwender zu gewährleisten.

Delfin Industriesauger sind mit einer Reihe von Filtern mit hoher Effizienz ausgerüstet, die in der Lage sind, hohe Abscheidungen vorzunehmen und die reine Luft in Arbeitsumgebungen zurückzuführen.

- Sterile Arbeitsumgebungen
- Hauptfilter in den Staubklassen **M** oder **H***
- **HEPA** oder **ULPA Filter** für Feinstaub bis zu einer Abscheidung von 99,999 %
- Effiziente manuelle oder vollautomatische Filterabreinigungssysteme

*Gemäß den Normen IEC/EN60335-2-69, H14 mit individuellem Qualitätssiegel für jeden Filter



Staubklassen für Industriesauger, Enstauber und Kehrsaugmaschinen

Geeignet für trockene, gesundheitsgefährliche, nicht brennbare Stäube	geltende Staubklassen nach DIN EN 60335-2-69, Anhang AA	
	Staubklasse	Maximaler Durchlassgrad
mit AGW > 1 mg/m ³	Mindestens L (M,H)	< 1%
mit AGW > 0,1 mg/m ³	Mindestens M (H)	< 0,1%
mit AGW < 0,1 mg/m ³	H	< 0,005%
krebserzeugende Gefahrstoffe gem. GefStoffV § 20 TRGS 905 bzw. TRGS 906	H	< 0,005%
Asbest gem. TRGS 519	H+ Eignung für Einsatz gem. TRGS519	< 0,005%



Staubklassen

Industrie-Entstauber

Filtertypen



Filter Staubklasse M
ideal für Stäube bis 1 Mikron



Absolutfilter Staubklasse H (H14)
ideal für die Abscheidung bis 99,995% bei 0,18 Mikron



Filter Staubklasse M antistatisch
ideal zur Vermeidung elektrostatische Aufladung



Filter OWR
ölabweisender Filter, Schutz für Saugereinheit



Filter mit PTFE Beschichtung
ideal für haftende Feinstäube (antihaft Material)



Filter NOMEX
hitzebeständig bis 250°



Aktivkohlefilter
ideal zur Abscheidung von Geräuschen



PPL Filter
ideal zum Einsatz bei Öl-Späneabsaugung Abscheidegrad von 300 - 100 Mikron



Hochleistungs-Entstauber mit Absaugarm

Die Industrie-Entstauber mit Absaugarm sind die ideale Lösung, um jegliche Schwebestäube direkt aus der Luft abzusaugen. Das Ziel ist es, den Arbeitsbereich zu entstauben, um Sicherheit für den Anwender und die Arbeitsumgebung zu gewährleisten.

EV-Serie
Industrie-Entstauber



Elektroventilator
hohe Luftleistung
ideal für Entstaubung



Sternfilter
große Filterfläche



**effiziente
Filterabreinigung**
manuell oder automatisch



verfügbare
Absaugarme
als Option

Optionen



Technische Daten



		EV 420	EV 500	EV 560	EV 560 PN	EV 560 PN 4kW
Spannung - Leistung	V - kW	400 3- 0,75	400 3- 2,2	400 3- 4	400 3- 2,2	400 3- 4
Sauganschluss Ø	mm	100	150	200 150 120	150	200 150 120
Unterdruck max.	mmH ₂ O	180	280	200 300 350	280	200 300 350
Luftmenge max.	m ³ /h	1.000	1.300	2.700 1.800 1.100	1.300	2.700 1.800 1.100
Behältervolumen/ Sauganschluss Ø	l/mm	45/100	100/150	100/200	100/200	100/200
Filterfläche	cm ² - Staubklasse	20.000 - L	30.000 - L	50.000 - ANT M	106.000 ANT M	106.000 ANT M
Filterabreinigung		manuell	manuell	manuell	vollautomatische Patronenfilteranlage	
Abmessungen	cm	52x60x180h	62x62x220h	78x85x250h	78x85x250h	78x85x250h
Gewicht	kg	60	100	130	125	140

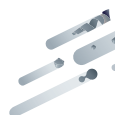



Hochleistungs-Entstauber **Cube**

Die Industrie-Entstauber der Modellreihe Cube sind sehr kompakt und stationär oder mobil einsetzbar. Die hohe Luftleistung in Verbindung mit einem hervorragenden Unterdruck garantieren eine vollständige Filtration der angesaugten Schwebestäube. Durch den Sammelbehälter können Sie das angesaugte Medium einfach entsorgen.



Elektroventilator
hohe Luftleistung
ideal für Entstaubung



Patronenfilter
mit großer Filterfläche
für lange Standzeiten



Sammelbehälter
mit Hebelentleerung



verfügbare
Absaugarme als
Option



Technische Daten

		CUBE 10	CUBE 20	CUBE 40
Spannung - Leistung	V - kW	400 3- 1,1	400 3- 1,5	400 3- 3
Unterdruck max.	mmH ₂ O	144 - 121	142 - 115	270 - 191
Luftmenge max.	m ³ /h	1.350 - 2.100	1.350 - 2.400	2.100 - 3.800
Filterfläche IEC60335-2-69	cm ² - Staubklasse	100.000 - ANT M	200.000 - ANT M	400.000 - ANT M
Behältervolumen/ Sauganschluss Ø	l/mm	5/150	30/1x 200 2x 150	90/300
Geräuschpegel	dB(A)	74	74	76
Abmessungen	cm	90x80x110h	115x82x170h	120x110x250h
Abreinigungssystem		optional	vollautomatische Patronenfilteranlage	
Gewicht	kg	145	235	350

Optionen





Hochleistungs-Industriesauger für die Oberflächenbearbeitung

Unternehmen, die sich auf die Behandlung von Industrieböden und Oberflächen spezialisiert haben, erzeugen mit Maschinen wie Schleifmaschinen, Fräsmaschinen oder Kugelstrahlmaschinen eine große Menge an feinem und schädlichem Staub. Der Feinstaub, erzeugt durch Zement, Beton, Marmor, Holz, Metall, Aluminium, Gips und Granit, ist sowohl für den Anwender, als auch für die Umwelt sehr gesundheitsschädlich. Es ist nicht nur wichtig eine Schutzausrüstung zu tragen, sondern den Staub direkt an der Ursprungsquelle zu erfassen und diesen staubfrei zu entsorgen (Endlessbag).



DM3 EL
der Bestseller bei den
Bodensanierern



staubfreie Entsorgung im
Endlessbag



absolute Zuverlässigkeit



kompakt und einfach zu
transportieren



unverwüstliche
Ganzstahl-Ausführung



Hochleistungs-Industriesauger mit staubfreier und sicherer Entsorgung Endlessbag

Kompakte und leistungsstarke Industriesauger für das Absaugen von feinen Stäuben. Ausgestattet mit einem sicheren und staubfreien Endlessbag-Entsorgungssystem, geeignet für feine, giftige oder schädliche Stäube. Das Lift-System erlaubt die Reduzierung auf eine minimale Höhe, um den Transport in kleineren Fahrzeugen zu erleichtern.



Wechselstrom-Motoren
By - pass



Dustop
halbautomatisches
Filterabreinigungssystem



**sichere,
staubfreie Entsorgung**
im Endlessbag



Lift-System
zum Reduzieren der
Transporthöhe



Das Endlessbag-Entsorgungssystem

Endlessbag ist ein Entsorgungssystem mittels Endlosbeutel, hygienisch, wirtschaftlich und umweltfreundlich. Das Gewicht und die Länge des Beutels können nach Bedarf angepasst werden. Mit diesem System wird der Kontakt zwischen Anwender und dem Saugmedium vermieden.



Technische Daten

		202 LP	DM3 LP
Spannung - Leistung	V - kW	230 1- 2,3	230 1- 3,45
Unterdruck max.	mmH ₂ O	2500	2500
Luftmenge max.	m ³ /h	360	540
Behältervolumen	l	22 m Endlessbag	22 m Endlessbag
Filterfläche	cm ² - Staubklasse	30.000 M PTFE	30.000 ANT M
Abreinigungssystem		Dustop	manuell
Abmessungen	cm	50x48x125h	80x66x155h
reduzierte Abmessungen	cm	50x48x105h	80x66x135h
Gewicht/Sauganschluss Ø	kg/mm	50/50	70/80

Optionen





Hochleistungs-Industriesauger für die Oberflächenbearbeitung

Leistungsstarke Industriesauger, ideal für Bodenbearbeitungsmaschinen, die zum Einsatz beim Schleifen, Fräsen oder Strahlen von Industrieböden kommen. Ausgestattet mit einem sicheren Entsorgungssystem können Sie feinen, giftigen oder schädlichen Staub sicher absaugen.

Oberflächentechnik

Industriesauger



große Auswahl
an Saugereinheiten



Patronenfilter für
lange Standzeiten



**vollautomatische
Patronenfilteranlage**



**sichere,
staubfreie** Entsorgung
im Endlessbag



Vollautomatische Patronenfilteranlage PN

Das System verfügt über einen eingebauten Kompressor (Trockenläufer), der den Druckluftsammler befüllt. Die angesammelte Druckluft reinigt mit einem Druckluftstoß (6 bar) die Filterpatronen restlos nacheinander. Das System arbeitet vollautomatisch und die Abreinigungsintervalle können für jeden Anwendungsfall individuell über einen Timer eingestellt werden.



Optionen



Technische Daten



		XTRACTOR 3BP	XTRACTOR 2BL	XTRACTOR 75 AF	XTRACTOR 55
Spannung - Leistung	V - kW	230 1- 3,45	230 1- 2,2	400 1- 7,45	400 1- 7,45
Unterdruck max.	mmH ₂ O	2.500	2.500	4.000/2.700	550
Luftmenge max.	m ³ /h	540	430	700	1.600
Behältervolumen	m Longopac	20	20	100/ 20	20
Filterfläche	cm ² - Staubklasse	57.000 M PTFE	57.000 ANT M	80.000 M PTFE	Polyester M PTFE
Abreinigungssystem	-	vollautomatische Patronenfilteranlage inkl. Druckluftkompressor			
Abmessungen	cm	65x91x190h	65x91x198h	78x127x178h	86x190x161h
reduzierte Abmessungen	cm	65x91x164h	65x91x172h	-	-
Gewicht/Sauganschluss Ø	kg/mm	140/80	145/80	215/80	450/150

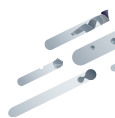



Hochleistungs-Industriesauger

Staubklasse L/M/H + Asbest

Neben zertifizierten Industriesaugern verfügt Delfin über geprüfte Industriesauger. Die Prüfung richtet sich an die Staubklasse M, Staubklasse H und an die zusätzlichen Anforderungen für Asbest gemäß TRGS 519. Die Absauganlage garantiert höchste Qualität der Filtration, auch bei der Absaugung von feinen und giftigen Stäuben.



große Auswahl
an Saugeinheiten



Abscheidegrad
Staubklasse **M/M+H**



Zubehörkit
Entsorgungkit inkl.



Sammelbehälter
mit Hebelentleerung

zertifizierte Industriesauger für Asbest

Für die Asbest-Absaugung nach TRGS 519 empfehlen wir das Modell **DG 50 EXP Asbest** über unseren Exklusiv-Partner, die Firma **ASUP**.



Technische Daten

		301 DUST M/H	202 M/H	DM3 M/H	DG EXP Asbest
Spannung - Leistung	V - kW	230 1- 1,15	230 1- 2,3	230 1- 3,45	230 1- 4
Unterdruck max.	mmH ₂ O	2500	2500	2500	3200/2700
Luftmenge max.	m ³ /h	180	360	540	420
Behältervolumen	l	13	20	100	100
Filter M	cm ² - Staubklasse	6.000 - M	30.000 - M	30.000 - M	30.000 - M
Filter M	cm ²	M - 6.000	M - 30.000	M - 30.000	M - 30.000
Filter H	cm ²	H - 20.500	H - 20.500	H - 26.500	H - 26.500
Abreinigungssystem		Dustop	Dustop	manuell	manuell
Zubehörkit inklusive		Sauganschluss + 3m Saugschlauch + Entsorgungsbeutel und Haltering			
Gewicht/Sauganschluss Ø	kg/mm	25/50	35/50	85/80	137/80



Hochleistungs-Industriesauger mit Drehkolbenverdichter

Zementwerke, Gießereien, Stahlwerke und Kraftwerke benötigen leistungsstarke und effiziente Werkzeuge, um eine maximale Produktionseffizienz und Sicherheit zu gewährleisten. Delfin DHV Hochleistungs-Industriesauger bieten die effektivste Lösung, um den industriellen Bedürfnissen in der Schwerindustrie gerecht zu werden. Somit wird eine sichere und einfache Handhabung großer Mengen von Stäuben und Feststoffen ermöglicht.



konzipiert für den Dauerbetrieb



maximale Zuverlässigkeit und leistungsstark



große Behälterkapazitäten und einfache Entsorgung der Saugmedien



unverwüstliche Ganzstahl-Ausführung





Höchste Leistungsfähigkeit und Zuverlässigkeit

Hochvakuum-Drehkolbenverdichter

Selbstkühlender Drehkolbenverdichter erzeugt ein sehr hohes Vakuum in Verbindung mit einer hohen Luftleistung



Filtersystem

Hohe Filtrationseffizienz

Ein Vorfiltersystem aus Polyester und ein Nachfiltersystem (Sicherheitspatrone) der Staubklasse M schützen die Saugereinheit bis zu einem Abscheidegrad von 1 Mikron. Ein automatisches Filterreinigungssystem garantiert eine effiziente Filter- und Saugleistung und dient zur kontinuierlichen Reinigung des Schlauchfilter-Systems.

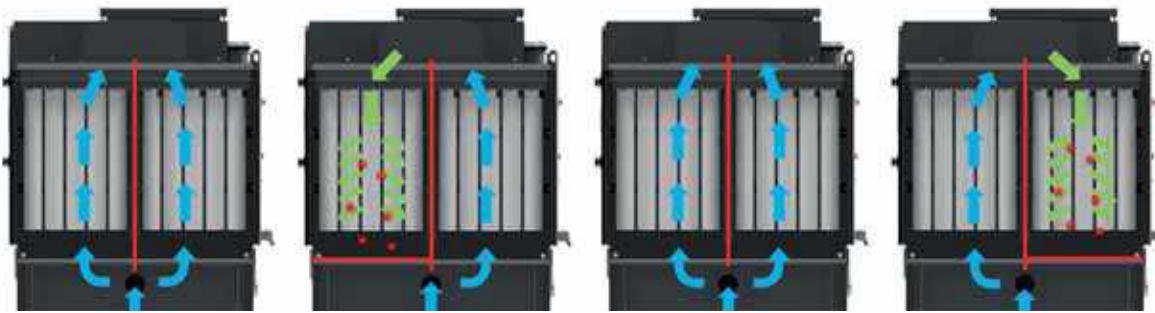

Einfache und sichere Handhabung des aufgesaugten Materials

Einfache und sichere Handhabung der DHV Hochleistungs-Industriesauger, sie sind mit herausnehmbaren Sammelcontainern ausgestattet. Die Absenkvorrichtung des Sammelcontainers ist auch bei vollem Sammelcontainer einfach zu bedienen und garantiert eine hohe Anwendersicherheit. Alle Behälter lassen sich leicht mit einem Gabelstapler transportieren und das Saugmedium kann mit Hilfe eines Entleerungshebels sicher entladen werden.



Technische Daten

		DHV 22CP	DHV 30AF	DHV 30HV	DHV 45AF	DHV 45HV	CVC mit Filtervorabscheider
Spannung - Leistung	V - kW	400 50~ 22	400 50~ 30	400 50~ 30	400 50~ 45	400 50~ 45	400 50~ 30/45
Unterdruck max.	mmH ₂ O	5.000	5.000	8.500	5.000	8.500	5.000 - 8.500
Luftmenge max.	m ³ /h	1.300	1.800	1.300	2.500	1.900	1.300-2.500
Hauptfilter	cm ²	70.000	160.000	160.000	160.000	160.000	70.000-160.000
Filterfläche	cm ²	40.000	70.000	70.000	70.000	70.000	40.000-70.000
Abmessungen	cm	160x152x253h	168x160x291h	168x160x291h	168x160x356h	168x160x356h	114x124x147h 144x144x312h
Gewicht/Sauganschluss Ø	kg/mm	1.260/120	2.080/120	2.100/120	2.310/120	2.260/120	



Zentrale Absauganlagen

Zentrale Absauganlagen bestehen aus einer Saugereinheit, einer Filtereinheit und einer Rohranlage, die überall im Betrieb montiert werden kann. Daher ist eine zentrale Absauganlage ein vielseitig einsetzbares „Werkzeug“, das für die Reinigung von Produktionslinien, Hallenböden und Betriebseinrichtungen während und nach dem Arbeitsprozess im Dauerbetrieb oder nach Bedarf verwendet werden kann.



Berechnung der Isometrie



maximaler Nutzen in Produktionsanlagen



Reinigung der gesamten Arbeitsumgebung



unverwüstliche Ganzstahl-Ausführung





Kundenspezifische Lösungen

Eine Einsparung an Ressourcen aufgrund effizienter Einsatzmöglichkeiten ist deutlich erkennbar. Ein einzelner Mitarbeiter ist in der Lage, eine komplette Lagerhalle ohne zusätzliche Hilfsmittel zu reinigen. Eine zentrale Absauganlage ermöglicht die Aufnahme von Material an verschiedenen Saugstellen gleichzeitig. Somit können große Bereiche effizient gereinigt werden. Das aufgesaugte Material kann in einem einzelnen oder in mehreren Behältern gesammelt werden. Die Behälter können entweder innerhalb oder außerhalb der Produktionsstätte platziert werden, um dadurch die Entsorgung oder Wiederverwertung für den Betreiber zu erleichtern.

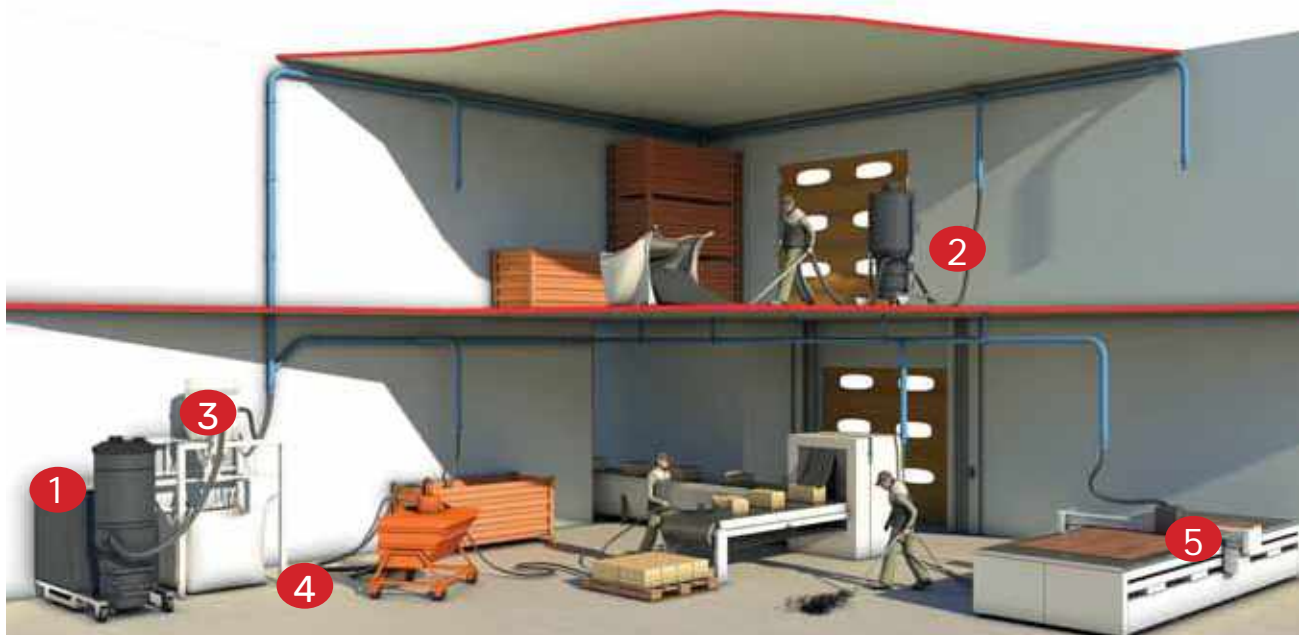

- 1 Zentrale Saugereinheit
- 2 Vorabscheider-System
- 3 Filtereinheit
- 4 Sammeleinheit
- 5 direkte Verbindung an Bearbeitungsmaschine



Beispiel: Filter-Vorabscheider mit Zellenradschleuse

Zentrale Saugereinheit



Filtereinheit



Rohrleitungskomponenten

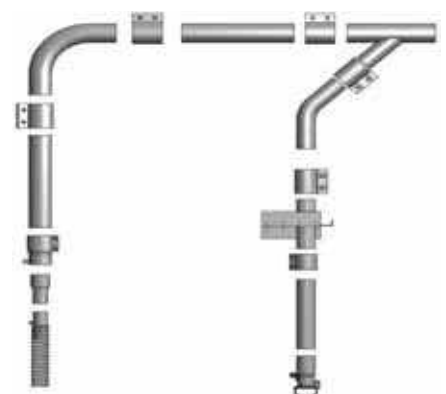

Vorabscheider-Systeme

Vorabscheider-Systeme für Feststoffe und Flüssigkeiten

Delfin produziert Vorabscheider-Systeme, die in der Lage sind die Effizienz des Industriesaugers um ein Vielfaches zu erhöhen. Zur Standard-Ausführung gehören Vorabscheider-Behälter, Container-Vorabscheider, Filter-Vorabscheider und Silo-Vorabscheider mit bis zu 1.000 Liter Fassungsvermögen. Auf Anfrage sind Modelle mit größerem Volumen möglich.

Container-Vorabscheider
Behälterkapazität bis 1000 l



Endlessbag-Vorabscheider
staubfreie Entsorgung



Wasserbad-Vorabscheider
für glühende Saugmedien



Vorabscheider-Deckel
für Industriefässer



Kompakte
Vorabscheider



Nass-Vorabscheider
für leitfähige und explosive Saugmedien

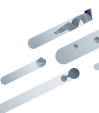

Zubehör und Optionen



Zubehör von A bis Z

Durch die Verwendung von Delfin Original-Zubehör wird die Leistungsfähigkeit Ihres Industriesaugers verbessert. Wir bieten Ihnen das passende Zubehör für nahezu jede Anwendung. Von der Pharma-, Lebensmittel- und Mechanischen Industrie bis hin zu Kernkraftwerken. Weitere Infos entnehmen Sie bitte unserem Zubehörcatalog oder kontaktieren Sie unser Servicecenter.

Zubehörkit
Standard



Zubehörkit
für Öl- und Spänesauger



Zubehörkit für
Ofenreinigung



Zubehörkit zur
Höhenreinigung



Zubehörkit
ATEX



Zubehörkit
autoklavierbar



Delfin

CREATING VALUE

Folgen Sie uns!

Wir sind ein Unternehmen mit dem Ziel stets zu wachsen, Werte zu schaffen und Innovationen zu entwickeln. Folgen Sie uns auf unseren Social Media Kanälen, um über alle NEWS aus der Delfin Welt informiert zu sein.

Entdecken Sie weitere Infos der Delfin Welt und besuchen Sie unsere Homepage! Nur mit wenigen Klicks finden Sie alle technischen Daten, Anwendungsfotos sowie Video-Produktpräsentationen und vieles mehr.

www.delfinindustriesauger.de/www.delfin.de

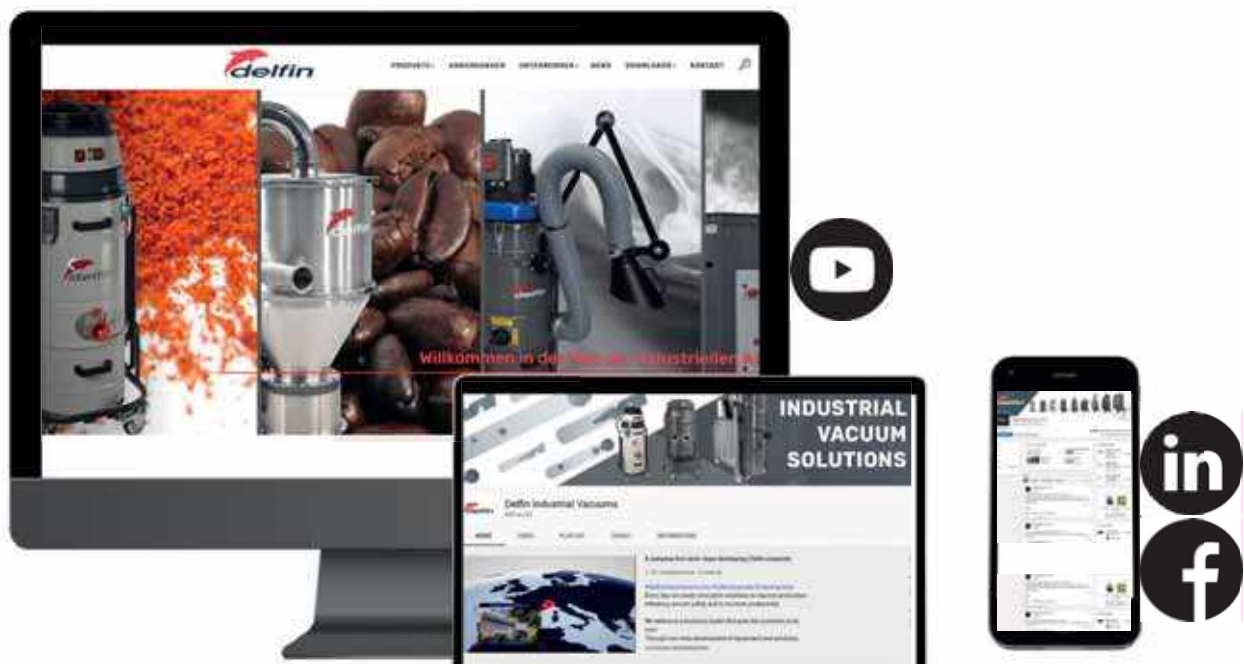



IVH Absaugtechnik e.K.



Kreuzbergstraße 14
97828 Marktheidenfeld



T +49 (0) 93 91 - 81060-0
F +49 (0) 93 91 - 81060-10



info@ivh-absaugtechnik.de



www.ivh-absaugtechnik.de